

W-FRB1

Barrière pare-feu pour mur

SPÉCIFICATIONS

DÉTAILS	Boîtier métallique pour luminaire mural.
DIMENSIONS	24.00" L x 14.00" l x 3.20" P
POIDS	5,9 lbs
CERTIFICATION	UL 263, ASTM E119, NFPA 251, UBC 7.1, ANSI A2.1, ULC S101
CLASSE	1 Heure ASTM E119 contre un incendie.
INSTALLATION	<ul style="list-style-type: none"> • Pour installation dans une structure de 2 x 4". • S'installe entre des fermes de 16" à 24" centre en centre. • Maximum 2 conducteurs 3C-12AWG type "Romex", peut pénétrer le boîtier tel que mentionné sur les instructions d'installation FRPS. • Appliquer un scellant anti-feu pour remplir les vides et les cavités autour des ouvertures de l'alimentation électrique. <ul style="list-style-type: none"> • Maximum 1 luminaire/100 pieds carrés. <p>(Assurez-vous de respecter le code du bâtiment applicable à votre région.)</p>
APPLICATION	<ul style="list-style-type: none"> - Boîte de sortie - Panneau de contrôle de lumière (gradateur) - Prise murale

Projet
Notes
Type de luminaire
Date

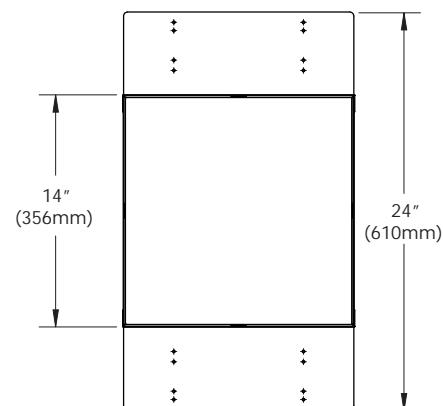

COMPATIBILITÉS

Séries WS

Séries DEC

ORDERING CODE

MODEL	OPTIONS
WFRB	
WFRB	1

